

P25S

Aufstellplan und technische Daten

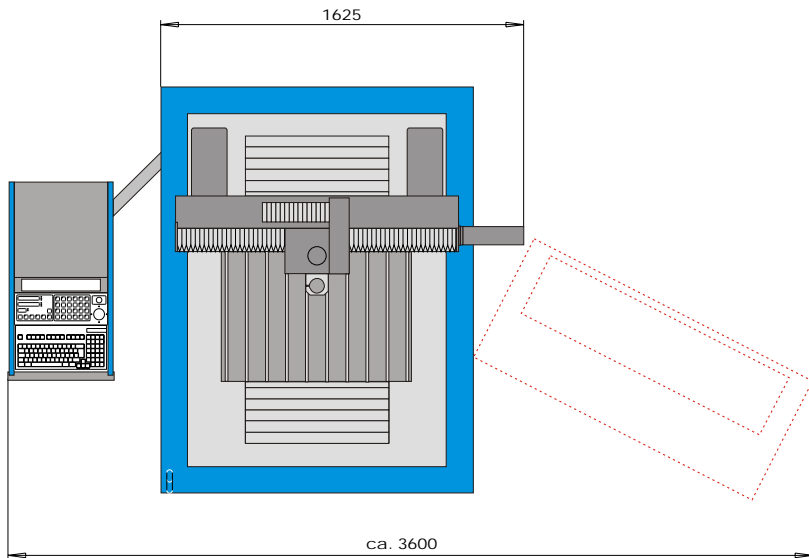
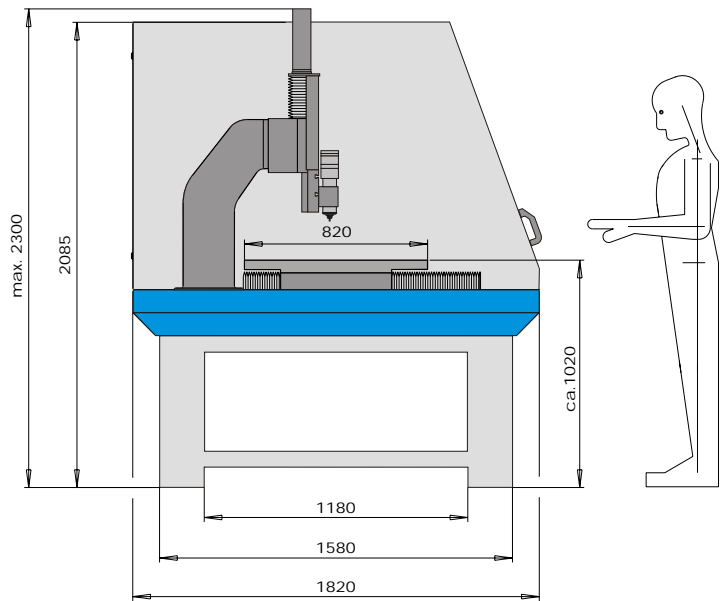
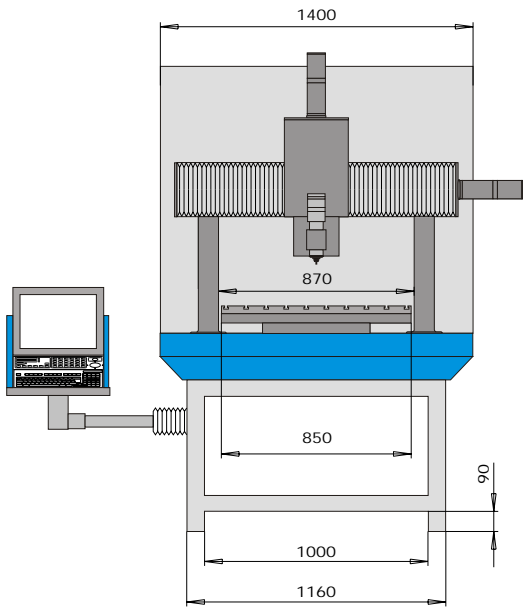

Stand: Juni 2002
 Änderungen vorbehalten!
 Es gelten unsere
 Allgemeinen Auftrags- und Lieferbedingungen

Technische Daten

| | | | |
|-------------------------|-----------|--------------|------------------|
| Arbeitsbereich | X x Y x Z | mm | 800x800x300 |
| Arbeitstisch | X x Y | mm | 850x820 |
| T-Nuten 12 H7 | Stück | | 10 |
| Portaldurchlaß | X x Z | mm | 870x360 |
| Max. Werkstückgewicht | | kg | 500 |
| Vorschubgeschwindigkeit | | m/min | 10(15) |
| Maschinengewicht ca. | | kg | 2000 |
| Elektrischer Anschluß | | Ph-Hz-V | 3/N/PE AC-50-400 |
| Luftbedarf | | bar-ltr./min | 6-150 |
| Stellfläche ca. | X x Y | mm | 3600x2000 |

KUHLMANN
 Qualität setzt sich durch